

Пролетарии всех стран, соединитесь!

АДРЕС РЕДАКЦИИ:

Москва, центр, Лубянский пассаж, пом. 48—49.

Адрес Главной Конторы Изд-ва „ПРАВДА“ и „БЕДНОТА“: Москва, 9, Тверская, 48.

Тел. конторы № 2-90-22.

ПОДПИСНАЯ ПЛАТА на 1929 год:

на 1 мес.—20 коп., на 3 мес.—60 коп., на 6 м.—1 р. 20 к., на 12 м.—2 р. 40 к.

ПИОНЕРСКАЯ ПРАВДА

Орган Ц. К. и М. К. ВЛКСМ.

К борьбе за рабочее дело БУДЬ ГОТОВ!

Редакция принимает от 12 до 5 час. веч.

Телеф. № 1-35-64.

Заметки должны быть аккуратно написаны чернилами на одной стороне листа. Указывать фамилию, адрес, название отряда и звена.

Цена отдельного № 2 коп.

№ 52 (310).

Газета юных пионеров и школьников—выходит три раза в неделю.

4 мая 1929 г.

ПИОНЕР! ПОМНИ, ЧТО ПАСХЕ ВЗАМЕН ТЫ ПРАЗДНУЕШЬ НЫНЧЕ МДН

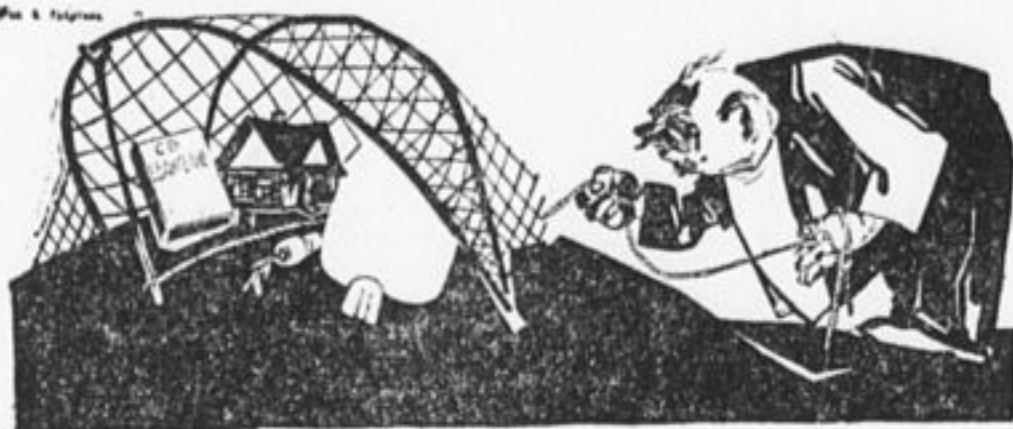

ПИСЬМА РОДИТЕЛЯМ

(53 школа Красной Пресни).

На собрании родителей обсуждался вопрос о занятиях 4, 5 и 6 мая. Часть родителей высказывалась за то, чтобы не занимались в эти дни, а сидели бы дома. Но подавляющее большинство соглашалось с предложением педагогов и ученических организаций.

В группах проводилась агитация за сто процентов посещения школы. Ученики выносили по-

становления: в пасхальные дни 4, 5 и 6 мая не пропускать занятий. Всем родителям разосланы письма с просьбой отпускать детей в школу.

Сегодня в школе устраивается вечер до 3 или 4 часов ночи. В перерывах физкультурники будут проводить массовые игры и танцы. Вечер охватит 700 школьников.

УГОВОРИЛ МАМУ

(Гор. Красный Холм, Тверск. г.).

У нас в семье подняли вопрос: будем ли мы праздновать пасху? Мама заявила, что пасху праздновать будем, но я предложил, чтобы вместо пасхи праздновать 1 мая. И начал ее уговаривать. Мама не соглашалась.

Тогда старшая сестра объяснила маме, почему надо праздновать 1 мая, а не пасху. Мама поняла все и согласилась вместе с нами праздновать 1-е мая и не делать куличей и пасхи.

В. Д. Кошулин.

ДНИ ЛЕСА, ПТИЦ И КНИГИ

(2 школа Замоскворечья).

Антипасхальная кампания в нашей школе связывается с днями леса, птиц и книги. 5 мая все учащиеся разделяются на 3 колонны: одна колонна вместе со всеми школьниками Замоскворецкого района идет за город насаждать новые деревья, другая колонна отправляется в подмосковные леса вешать скворешни, а третья проводит агитацию за хорошую книгу.

В школе проводилась большая подготовительная работа. Был устроен митинг учащихся, где было составлено письмо к рабочим с призывом работать в пасхальные дни и объявить борьбу пасхальному обжорству. По группам проводились беседы педагогов «о рождении Христа». Было устроено специальное родительское собрание, где говорили о празднике и о занятиях 4 и 6 мая. Некоторые родители хотели было возражать против занятий в эти дни, но потом рукой махнули.

— Мы старые люди,—заявил один из них,—и советская школа не должна воспитывать ребят в нашем духе.

В пасхальные дни школа поставила себе целью еще решительнее вести борьбу с поповским дурманом. Кружки безбож-

ников пополняются новыми учениками. Намечен ряд антирелигиозных бесед с учениками. В группах будут чаще проводиться занятия по разъяснению сущности религии.

Частушки к МДН

Веселит ребятам лица
Зарубежное словцо:
Мы вчера из-за границы
Получили письмецо.

Припев *) Ай, да-да!
Ай, да-да!
Это дело хоть куда!

Мы ответить обещали,
Целый месяц споры были;
Написать-то написали,—
А отправить позабыли.
Ай, да-да!
Ай, да-да!
Не годится никак!

Ваня, рвением ужасен,
Пел до боли в языке
Об Интернационале
И о взносе—пятяке.

Ай, да-да!
Ай, да-да!
Ну и парень—хоть куда!

*) Припев повторяется два раза.

Мы занимаемся! А ВЫ?

* Мы, ученики Струнинской школы II ст., Влад. губ., единогласно решили заниматься дни пасхи.

А. Жигалов.

* Кружок безбожников Александровской школы, Белгородского окр., добился отмены празднования пасхи. Дни пасхи—рабочие дни.

В. Скляров.

* Ученики Мараевской школы, Лукоян. у., решили вместо пасхи устроить праздник первой борозды.

И. Глузов.

* Пионеры отряда № 7, гор. Шуи решили в дни пасхи всем явиться в школу и уговорить всех своих товарищей сделать то же.

Л. Кударева.

* Все школы гор. Карачева на пасху будут заниматься.

Денискин.

* Все отряды г. Юрьевца, Ив.-Возн. губ., решили не праздновать пасхи, а в эти дни учиться.

Н. Карпинский и А. Голов.

* Школа с. Солово решила 1 мая устроить посадку леса, а 6 мая заниматься.

Н. Демьянушка.

* 23 школа г. Слуцка решила заниматься на пасху.

Журак и Вахромеев.

* После утренника кружка безбожников школы затона Сопчино в Н.-Новгороде, ребята решили заниматься на пасху.

Учком.

* В 30 школе ЗОНО, в Москве, ребята обратились к родителям с просьбой отпустить всех детей в школу на пасху и устроили антирелигиозную демонстрацию по заводу.

Группа безбожников.



Втирая богомольцам очки
Поп загребаёт полные мешки.

И мы занимаемся
Редакция 4, 5, 6 открыта с 10 утра до 4-х час. дня.

БОЙКОТ ПАСХЕ

(Ст. Дружковна, семилетка им. КИМ).

Наша школа объявила бойкот пасхе. В каждой группе пионеры и комсомольцы ведут антирелигиозную работу. Они разъясняют ребятам, кто выдумал пасху и кому она нужна. Все группы решили праздник пасхи отменить, а 4, 5 и 6 мая учиться, как обычно. Дни пасхи ребята перенесли за счет удлинения учебного года. В

дни пасхи ребята решили добиться 100 проц. посещаемости занятий.

— «Мы не верим в выдумки попов, мы против пасхи, куличей и обжорства»,—вот наш лозунг. Ребята решили повести агитацию среди родителей за отмену праздника пасхи и дома.

Пионер.

ДОЛОЙ ОБЖОРСТВО

Ученики Дубенской школы, Тульской губ., повели антипасхальную кампанию под лозунгами: долой пасхальное обжорство, долой прогулы и все как один на пасху в школу, заменили пасху 1 мая.

Было разослано по поселку Дубно около 200 писем, в которых ребята просят рабочих прийти на демонстрацию. Вызываем Воскресенскую школу последовать нашему примеру.

В. Поликарпов.



НА БОРЬБУ С ВРЕДИТЕЛЯМИ ПОЛЕЙ.

«ЧУДЕСА» В ШКОЛЕ

(Г. Владимир, 1 шк. 2 ст.).

Хотя кружок безбожников появился на свет всего два месяца назад, но 26 апреля он уже организовал антирелигиозный вечер для родителей учащихся. После доклада заведующего школы «Пасха и ее происхождение» выступали многие из родителей. Почти все выступавшие высказывались против празднования пасхи. Но самой интересной частью вечера были «чудеса», которые поны устраивали для большего привлечения трудящихся к церкви и которые легко сделать каждому человеку.

Чистый листок бумаги вешается на стену и вдруг на нем появляется... лик «спасителя». На первый взгляд это действительно кажется «чудом», но де-

ло очень просто: на бумаге лик был нарисован особым раствором, который не виден на бумаге и, будучи подогрет, появляется.

Другое чудо было подобно первому. Несколько свечей, поставленных на стол, через пять минут... сами загораются. И здесь дело просто: фитили свечей были смочены раствором сероводорода и фосфора. Сероводород на воздухе быстро испаряется и фосфор загорается.

Подобные чудеса священнослужителей устраивают в наиболее торжественные праздники: «пасху», «рождество» и т. д. Множество «чудес» поповских было устроено кружком.

И. Тимаков.

ВМЕСТО ПАСХИ—МДН

Мы, ученики Бузижской школы I ступени, Калужской вол., Тверской губ., на общем собрании постановили: учиться на пасху, а пасхальные дни отдыха перенести на международную детскую неде-

лю. День отдыха с воскресенья мы перенесли на среду. Школьный совет это постановление принял одобрительно. Вызываем последовать нашему примеру Василевскую школу.

К. Сизова.

ПО ТУ СТОРОНУ ГРАНИЦЫ «УЛИЦА ДОЛЖНА БЫТЬ СВОБОДНА 1 МАЯ» ПРОЛЕТАРИАТ БЕРЛИНА НА БАРРИКАДАХ

Серенькое небо. Дождик. А на улицах — праздник. Гремят оркестры, грохочут пионерские барабаны, несется первомайская песня. Это на улицах Москвы. Перенесемся с вами в этот день в Берлин. Широкие богатые улицы странно притихли, словно перед грозой. Разъезжают грузовики с полицейскими. В руках у них резиновые палки; у поясов — револьверы. Кольцо полицейских автомобилей суживается вокруг рабочих кварталов. Там, где высются пятиэтажные дома рабочих, алеют флаги. С раннего утра на этих узких улицах праздничное оживление: строятся в колонны, несут знамена и плакаты. Не страшны запреты, не напугают полицейские дубинки. Но очень скоро рабочие демонстрации сталкиваются с полицейскими автомобилями. Автомобили особого устройства и снабжены брандспойтами *) Струи ледяной воды, пущенные из брандспойтов, ударяют в ра-

бочие колонны, пытаются их разогнать. Но, разбежавшиеся от неожиданного холодного потока, рабочие вновь собираются, и еще крепче смыкаются ряды. Кое-где перестрелка. Один рабочий убит; другой раздавлен полицейским автомобилем, много раненых. Есть среди них и маленькие дети.

К вечеру рабочие кварталы принимают боевой вид. Воздвигнуты высокие баррикады — полицейским автомобилям нет хода.

На броневиках с пулеметами полицейские пытаются овладеть баррикадами. До поздней ночи идут уличные бои в рабочих кварталах Берлина.

Так празднуется первое мая в Германии, где у власти — капиталисты и их верные защитники — меньшевики.

*) Брандспой — пожарная кишка.

ПАРИЖСКАЯ ПЕРВОМАЙСКАЯ СТАЧКА

Утро 1 мая в Париже полно тревоги. Полиции и войскам дан строгий приказ: не допустить рабочих на улицу. Полиция арестует всякого, кто пытается организовать шествие. К 11 часам утра уже арестовано 2.283 человека. Захвачено 7 рабочих автомобилей, предназначенных для связи рабочих районов в праздничном шествии. Арестованы даже уличные мальчишки-газетчики, разносившие первомайскую рабочую газету. Все номера этой газеты перехвачены полицией.

К трем часам дня число арестованных уже равно 3.287. Коммунисты, вожаки французского комсомола и революционных профсоюзов — все под арестом.

Рабочие в ответ объявляют первомайскую стачку. Остановились металлозаводы, побросали работу химики, печатники, деревообделочники. На улицах нет такси: шофера бастуют. Ни один рабочий не вышел на работу.

Стачкой возмущения и протеста ответил парижский пролетариат на полицейскую травлю и насилие в день 1 мая.

Избиение рабочих на улицах Варшавы

На Гржибовскую площадь стянулись рабочие колонны варшавских заводов и фабрик. Развернуты красные знамена и плакаты. Начинается первомайский митинг. Но — откуда ни возьмись — конная полиция врывается в массу рабочих и шашками и прикладами нещадно избивает их. Много тяжело раненых остается тут же лежать на площади. Число избитых и искалеченных не поддается счету.

Празднуют день первого мая и в варшавских тюрьмах «Павия» и Мокотовской политической узники. На обычной прогулке в тюремном дворе вдруг раздаются мощные звуки «Интернационала». Пролетарский гимн подхватывается сотнями рабочих, собравшихся возле тюрьмы передать первомайский привет заключенным революционерам.

Напуганные тюремщики пы-

Красные знамена в Лондоне и Нью-Йорке

Торжественным маршем двигались лондонские рабочие, неся красные знамена и первомайские лозунги к Гайд-парку — обычному месту рабочих празднеств. Впереди шли красные фронтовики Англии. Лозунги звали к объединению с рабочими СССР, в защиту Индии, против угрозы новых войн.

Улицы Нью-Йорка в нынешнем году впервые за последние 10 лет видели мощную уличную первомайскую демонстрацию. Во главе демонстрантов шла делегация бастующих текстильщиков из штата Северная Каролина. Красные знамена и плакаты смело были подняты над головами празднующих 1 мая американских рабочих.

таются насильно водворить узников обратно в камеры. Происходит борьба.

.....

ЗАРЕ НАВСТРЕЧУ

Миллион пролетариев на Красной площади

Встреча шести городов

Серый дождь завалился нехотя, но тысячные колонны демонстрантов уверенно стеклись к Красной площади. Позже комендант Москвы дал справку: «Мимо мавзолея сегодня прошел миллион пролетариев».

Красная площадь расцвечена флагами, лозунгами. Белые куртки краснофлотцев, красные плапочки работников, серые шинели красноармейцев — все это сливается в большой, могучий, пеший поток. На трибуне вожди — Сталин, Рыков, Ворошилов, Молотов. Они принимают парад и бросают в рупоры горячие большевистские лозунги.

— Не ослабим темпа индустриализации страны!

— Да здравствует Октябрь во всем мире!

Громкоговоритель разносит слова вождей во все концы площади и оттуда несется в ответ бодрое «ура».

— Привет Центральному Комитету ленинской партии!

У здания Коминтерна китайские, немецкие, французские и польские рабочие, каждый на своем языке, произносят речи. Рабочие СССР понимают своих иностранных товарищей, они знают: там, за рубежом, первомайские колонны встречает полиция.

Вместе с рабочими Москвы мимо мавзолея проходили сегодня рабочие делегации индустриальных гигантов Ленинграда, Харькова, Урала, Донбасса.

Вечером в Большом театре московский комитет комсомола организовал торжественную встречу рабочей молодежи шести городов. С речью выступил секретарь ЦК партии тов. Каганович.

— Ленинский комсомол, — ска-

зал он, — был инициатором социалистического соревнования. Сейчас главная наша задача — индустриализация страны. Комсомол должен попрежнему быть в первых рядах строителей социализма.

Бурными аплодисментами встретили собравшиеся речь ленинградского комсомольца.

— Комсомольцы фабрики «Равенство» организовали первую в Союзе ударную комсомольскую бригаду. Ударники стали примером для всех остальных рабочих, они изжили брак и прогулы, повысили производительность труда. Сейчас старые рабочие постановили: «Пусть все цехи фабрики работают под руководством ударников-комсомольцев».

Встреча рабочей молодежи шести городов превратилась в большой торжественный праздник. Сталинградцы, уральцы, украинцы обещали крепче налегать на производственный поход. Немецкий комсомолец Гитлер сказал:

— СССР — наше отечество. Мы отдадим последнюю каплю крови за СССР. Близок час пролетарской революции во всем мире».

Две тысячи молодых рабочих, собравшихся со всех концов Союза, пели боевой гимн молодежи — «Молодую гвардию»:

«Вперед заре навстречу...»

.....

.....

.....

.....

.....

.....

.....

Артель живых мертвецов

Странный случай на улицах Лондона

Улица Лондона. На углу стоит полисмен, то пропускающий, то останавливающий поток улично-

движения. Все идет благополучно. И вдруг внимательный взгляд полисмена задерживается на странной фигуре, медленно переходящей улицу. Она закутана в широкую длинную одежду и как-то особенно гулко раздаются ее шаги по асфальту мостовой. Перейдя улицу, фигура одно мгновение задерживается перед витриной трикотажного магазина, а затем решительно входит в широкие двери.

Ни на кого не глядя, фигура подходит к прилавку и надтреснутым голосом просит передать ей вязаный шерстяной жилет темно-синего цвета. Заплатив деньги и взяв пакет, она выходит из магазина и спокойно ждет, пока полисмен остановит движение и даст возможность толпе перейти улицу. И снова гулко звучат по асфальту ее тяжелые шаги.

Полисмен зорко следит за фигурой и вдруг замечает: обгоняющий ее мужчина нечаянно задевает одежду фигуры. На мгновение одежда распахивается и под ней... нет тела. Поблескивают лишь металлическим блеском стержни, шарниры, рычажки, на груди ввинчены три негорящие лампочки, а вокруг — снова шарниры, рычаги, металл.

Полисмен смущен. Он хочет задержать таинственную фигуру, но та уже скрылась в подъезде ближайшего дома. Удивленный, озадаченный полисмен осматривается кругом. Он хочет найти где-нибудь объяснение этому странному происшествию, но все попрежнему облично и знакомо. И только на четвертом этаже дома, куда вошел металлический незнакомец, в открытом окне на подоконнике сидит молодой человек и возится около стоящего рядом с ним чемодана. Чемодан

слегка напоминает полисмену крупных размеров радиоаппарат.

Тайна металлического незнакомца

Дога не могли разгадать тайны металлического незнакомца, но в конце концов она все-таки стала известной.

Прежде всего этот незнакомец мертв. Зовут его «Телевокс». Управляется он при помощи радио. Хозяин — это молодой чело-



век, сидевший на подоконнике. Чемодан — действительно передающий радиоаппарат. Управление же этим телевоксом происходит следующим образом.

Внутри телевокса находится мотор, достаточно могучий для того, чтобы заставить эту фигуру передвигать ноги. Мотор этот соединен различными проводами с приборами, заставляющими двигать руки и ноги телевокса. Теперь представьте себе, что мотор пущен в ход и соединен с механизмом, который заставляет телевокса шагать прямо. В таком именно состоянии теле-

вокс и дошел до витрины магазина.

Тут его хозяину захотелось направить своего воспитанника в магазин. Для этого ему достаточно прислать определенный радиосигнал. Приемный радиоаппарат, находящийся в груди телевокса, тотчас же примет этот сигнал и передаст его соответствующему рычажку.

Под влиянием полученного радиотока, рычажок повернется, и от этого, с одной стороны, прекратится прежнее действие мотора (телевокс перестает идти прямо), а с другой, — ток мотора попадет в тот механизм, который заставит телевокса повернуться вправо. Новый сигнал молодого человека — и телевокс опять идет прямо, направляясь к прилавку магазина. Здесь снова придется послать новый сигнал: в теле мертвого телевокса повернется особый рычажок и находящийся в его голове громкоговорящий радиоаппарат произнесет приказчику просьбу о темно-синем вязаном жилете.

Так, чередуя различные сигналы, заставил молодой человек своего мертвого воспитанника купить жилет и вернуться домой к великому изумлению полисмена.

Артель телевоксов за работой

Лондонский телевокс не одинок. Его товарищи, такие же как он «телевоксы», показывались осенью этого года в Нью-Йорке и Париже. По приказанию хозяев они открывали глаза, говорили речи на митинге, садились на стул, гуляли. Но не надо думать, что телевоксы — бездельники. Они умеют и могут работать. И вот вам доказательство этого.

Существующая в настоящее время система канализации Чикаго уже не удовлетворяет нуждам этого громадного города и сейчас идут гигантские работы по расширению канализационной сети. Чтобы представить себе размеры этих работ, достаточно сказать, что стоимость их определяется на наши деньги в сто двадцать миллионов рублей.

Так вот на сооружаемой канализационной системе впервые в мире будет работать... «артель мертвых телевоксов»: они будут выполнять всю грязную и вредную для здоровья живого человека работу.

Так впервые в истории техники начинают помогать живому человеку мертвые механические человек.

П. Л.—Н.

ОБО ВСЕМ

* Археологическая экспедиция раскопала в Бурято-Монголии 52 ДРЕВНИХ ПОГРЕБЕНИЙ. Найдено много первобытных каменных и железных орудий.

* На Дальнем Востоке имеется 43 туземных школы, ОБСЛУЖИВАЮЩИЕ 14 НАРОДНОСТЕЙ.

* Советские химики открыли НОВЫЙ СПОСОБ ИЗГОТОВЛЕНИЯ ЦЕЛЛЮЛОЗЫ ДЛЯ БУМАГИ. Только на двух бумажных фабриках применение этого способа дало 200.000 руб. экономии.

* В Америке оттапливается дорога, проходящая через один горный перевал, покрытый снегом 6 месяцев в году. Из близлежащих горячих источников проложены вдоль дороги трубы, вызывающие таяние снега. Следовательно, природу можно исправлять.

Уголок безбожника центрального клуба пионеров Сокольнического района.

5 МАЯ—ДЕНЬ ПЕЧАТИ.

ЗА БОЕВУЮ ДЕТСКУЮ ПЕЧАТЬ

Расшевелите спящие редколлегии



Детские газеты на русском языке.

Изорвать и сжечь

Первый номер стенгазеты мы выпустили 15 марта, а второй хотели выпустить 25 марта. Собрали статейки, разобрали их, обработали и стенгаз уже был готов. В этом номере стенгаза были помещены две статейки о вожатом отряда Кузнецове.

Когда ребята принесли газету и хотели повесить ее на стене, их встретил вожатый отряда. Он посмотрел газету и, увидев заметки о себе, сказал:

— Тут все сплетни. Эту газету нужно изорвать и сжечь.

Другие ребята, услышав такие слова, схватили газету и давай ее мять и кидать.

Вот как вожатый Кузнецов относится к стенной газете, особенно когда критика касается его самого. Если такое отношение к стенгазе и впредь будет таким, отряд наш не сумеет выпустить ни одного номера.

Пионер.

Пионеротряд № 3, им. Калинина, Аркадак, Балашовский ок., Н.-Волжск. край.

Редактор не работает, вожатая молчит

У нас в отряде № 3, Моск. губ., Пушкинского р-на, редколлегии совершенно не работает. Заметок сдано очень много, а стенгазеты все еще нет. Ребята обратились к редактору: почему не выходит стенгаз? А тот отвечает:

— Валдай, печатай, если ты умеешь!

Дело дошло до совета отряда. Но и вожатая не приняла никаких мер. То же самое случилось на общем сборе. Когда ребята стали говорить о стенгазете, вожатая перевела разговор на лагерь.

Недовольный.

Никого не привлекает

У нас в селе К.-Черкассах, при отр. им. Рыкова, выпускается стенгазета. Эта стенгазета почти всегда грязная, написана от руки плохим почерком и с ошибками. Рисунки также выполняются очень скверно. Газета мало привлекает школьников.

Это объясняется тем, что в стенгазетную работу не втянут отряд. А в отряде есть ребята, которые и красиво пишут, и хорошо рисуют, но их никто не привлекает к работе в стенгазете.

Муха.

С. К.-Черкасса, Ср.-Волжск. обл.

Тит Иванович не пускает

В нашей школе в 1 смене выпускается стенгаз. К редколлегии стенгаза прикреплен учитель Тит Иванович. У учителя Тит Ивановича такое правило: какую статью захочет, такую и пустит в газету. Хоть кол на голове теши, ничего с ним не сделаешь. Поэтому ребята боятся писать в газету, особенно про учителей, которые поступили в чем-либо неправильно. Все равно их заметки не попадут в стенгаз.

Я считаю, что таких педагогов, как Тит Иванович, не должно быть в редколлегии.

Г. Мак.

БССР, г. Слуцк, 1 семилетка.

ЗАРУБИ НА НОСУ

У нас, в 162 и 178 отрядах, есть объединенная редколлегия, состоящая из 6 человек. Об одном из членов редколлегии, о пионере Котелине, нужно поговорить.

Один раз 4-ое звено 178 отряда писало заметки в стенгазету, при чем некоторые из них касались самого Котелина. Эти заметки попали в руки самого Котелина. Он просмотрел их, отобрал еще заметки, которые касались его товарища Юркова, и разорвал их.

Мы считаем, что этот поступок недостойн пионера, особенно, если он работает в редколлегии стенгаза.

Плоткин, Вольдин, Зотов и Мухин.

Хрустальный з-д им. Калинина.

Не портите газеты

У нас в 4 школе 1 ст. бывают такие случаи. Школьники, входя в школу, начинают шалить. Смотришь, некоторые читают стенгазету, а некоторые подходят, смотрят и уходят. Спрашивается, почему же некоторые не читают газеты?

Дело объясняется просто: многие школьники пишут прямо на стенгазете синим или красным карандашом всякие нехорошие вещи. Этим школьникам частенько помогают взрослые, которые занимаются в том же помещении школы.

Мы призываем всех—и школьников и взрослых—не писать ничего на стенгазе и не портить его.

М. Поляк.

Гор. Ялта.

САМИ ВИНОВАТЫ

У нас в отряде выходит газета под названием «Юный Кооператор». Раньше в стенгазете можно было прочесть заметки о недостатках отряда, об отрицательных сторонах работы и т. п. Теперь же таких заметок нет. Видишь только какую-нибудь юбилейную заметку, шараду, задачу и больше ничего.

Почему это так?

Дело в том, что на заметки никто не обращает серьезного внимания. Подойдет пионер, прочтет заметку и скажет: «Вот здорово, вот так кроют». Подойдет деботрабник, прочтет заметку и спросит: «Кто это писал? Такой-то? Ничего пишет, молодец».

И больше ничего. Никаких мер не принимается по расследованию тех фактов, которые указываются в заметке. Вот почему ребята мало пишут о недостатках нашего отряда. Они знают, что это ничего не даст.

Е. Мирнин.

Г. Днепрпетровск, отряд при ЦРК

Стенгазы, боритесь против скуки, лени и невежества в наших рядах. Вербуйте новых бойцов в многотысячную армию детских корреспондентов.

От отрядного стенгаза до всесоюзной газеты пионеров и школьников—крепите единый фронт детской коммунистической печати.

РАЗГОВОР О «ПИОНЕРСКОЙ ПРАВДЕ»

ГАЗЕТА МЕНЯ ПЕРЕВОСПИТАЛА

«Пионерскую Правду» я начал читать с 1926 года (брал у товарищей), а сам стал выписывать только к концу 1926 года. До знакомства с «П. П.» я не был пионером, таскался по гулянкам, грыз семечки и бездельничал. Но «П. П.» направила меня на правильный путь. Когда я стал ее читать, то увидел, что свободное время можно провести гораздо веселее и с большей пользой для себя.

В 1927 году я вступил в пионеротряд и крепко взялся за общественную работу. Последнее время меня перевели в комсомол,

и я имею много нагрузок, например: секретарь учкома, член АПО комиссии, член редколлегии, вожатый первого звена в отряде и руководитель кружка по изучению устава и программы ВЛКСМ. Со всеми нагрузками я справляюсь довольно хорошо. Только благодаря помощи «Пионерской Правды» я сделался настоящим общественником. Вызываю всех пионеров и школьников подписаться на свою родную газету.

Деткор А. Дашкевич.

Гор. Петриков, Моз. окр., 1 школа.

НАШ НАКАЗ

1-я петрозаводская конференция читателей «Пионерской Правды» шлет свой привет своему организатору, ЛУЧШЕМУ ПОМОЩНИКУ и ТОВАРИЩУ В ПИОНЕРСКОЙ И ШКОЛЬНОЙ РАБОТЕ—нашей любимой газете «Пион. Правда».

Наш наказ «П. П.»: больше освещать жизнь и работу ОКРАИН СОВЕТСКОГО СОЮЗА, в частности Карелии.

«Пионерская Правда» теснее должна связаться с деткорами национальных окраин. Мы ждем

помощи и указаний со стороны «П. П.»—как нашим деткорам объединиться, как вести работу.

Мы, пионеры и школьники гор. Петрозаводска, даем обещание приложить все усилия для увеличения подписки на «Пион. Правду», чтобы каждый пионер и школьник работал с «П. П.»

ЛОЗУНГ — «ПИОНЕРСКАЯ ПРАВДА» НА КАЖДУЮ ПАРТУ—МЫ ВЫПОЛНИМ.

КОНФЕРЕНЦИЯ ЧИТАТЕЛЕЙ «П. П.»

Гор. Петрозаводск.

В порядке самокритики



И что же получится в результате:

Когда в годовщину или в день печати

Звонкие речи польются рекой—Ребята махнут на нее рукой.

От всех пионеров

В день празднования пятилетия ж.-д. отряда юных пионеров при ст. Владимир шлем свой пламенный пионерский привет нашему другу и руководителю—«Пионерской Правде».

Ж.-Д. ОТРЯД ПРИ СТ. ВЛАДИМИР.

Жду с нетерпением

Я выписываю «П. П.» третий год. За это время я очень полюбил ее и понял, что она—лучший товарищ и помощник в отряде, школе и дома. Я с нетерпением жду прихода свежего номера, чтобы ознакомиться с событиями, происшедшими по ту сторону границы, в нашем Союзе и в пионерских отрядах.

В этом году, как и все подлиски «П. П.», я участвовал в розыгрыше 2-й лотереи и мне досталась хорошая вещь: лыжи.

В. Морев.

ПРИВЕТ ИЗ КРЫМА

В годовщину «П. П.» я буду агитировать среди ребят в своем доме, в школе и в отрядах за подписку на «Пион. Правду». Я добьюсь того, что все ребята

подпишутся на «Пион. Правду», нашего друга и помощника в работе. ЛЮСЯ СОБОЛЕВА.

Гор. Феодосия, отряд «Пищевкус».

ВОТ ТАК «ОПРОВЕРЖЕНИЕ»

Вожатый 2 звена Шевченко повесил звеновую газету в школе, где находился отряд. В эту газету он написал заметку о вожатом 1 звена Кучинове.

2-го апреля в школе занимался драматический кружок, в котором состоит также и Кучинов. Увидев газету, ребята подошли к ней и сорвали весь материал.

Я спрашиваю, имели ли они право сорвать газету и что с такими ребятами нужно делать?

А. Т.-В.-С.

Гор. Армавир, 21-й отряд. От редакции. Стенную газету никто не имеет права срывать. Организуйте в отряде показательный суд над ребятами, сорвавшими газету.

СТЕНГАЗЕТА ПРИГОДИЛАСЬ БЫ

Редколлегия у нас в отряде переизбирают часто. Но, выпустив один номер или совсем ничего не выпустив, редколлегии засыпают. Между тем, работа в 34 отряде

идет не совсем гладко и вдобавок хромает дисциплина. Стенгазета здесь очень бы помогла.

Н. Незаметный.

Москва, Бауманский район.



Детские газеты на национальных языках.

Н. Федоров В степях Казакстана*)

СОДЕРЖАНИЕ ПРЕДЫДУЩИХ ГЛАВ.

Нынешний Казакстан—большая страна, очень разнообразная по климату, природе и давно славившаяся своими природными богатствами. Царское правительство, покорив край, отняло у населения не только лучшие земли, но и самое имя: казаков назвали киргизами. Октябрь прекратил жестокую эксплуатацию населения и вернул стране ее название—Казакстан.

Народ иногда собирал силы и пытался восстать против гнета. Так, в 1916 г. прошли известные восстания в Казакстане. Но свои же баяны — крупные владельцы скота и земель—предавали восставших. И к подлинным, настоящим казакам являлся русский казак с нагайкой и саблей...

Поэтому не нужно удивляться темноте, большому невежеству казаков. Они в нем неповинны. И нет ничего удивительного в том, что живут по сей день в Казакстане подлинные кочевники, которые умеют обходиться без хлеба, питаются мясом баранов и лошадей и кумысом. Они сохранили древние обычаи и верования, какие покажутся дикими даже самому темному нашему крестьянину. В иных своих делах они наивны, как дети, и верят тому, над чем посмеялся бы у нас ребенок. Они очень отстали от общего культурного роста. Это все объясняется тем, что их отодвинули в полупустынные края, и они выжили там, где земля голодна и пуста, как кусок голыша...

Формы расселения казаков ничего общего не имеют с формами расселения в центральной части РСФСР или с формами расселения казахских народностей.

Кочевье казаков.

Подлинной казакской деревней следует назвать аул-кыстау. Это—зимовка. Это—самые простые и очень бедные землянки, где казаки проводят зиму. Это—временное становище, где казаки вынуждены пережить холода. С первыми месяцами весны казак начинает свое кочевание, а аулы-кыстау пустеют. Тогда на новых местах возникают аулы-коктеу,—весенние аулы. И опять-таки это—временные населенные пункты, которые летом распадаются и образуют в новых местах аулы-джайлау—летние аулы. А затем под осень и опять на новых кочевках образуются аулы-куздеу—осенние.

Таким образом, вы видите, что там, где сохранилось кочевое или полукочевое хозяйство, такого аула, какой мы привыкли знать, нет. Казак идет вслед за природой. Меняются картины ее—и меняются населенные пункты казаков, и только зимой, в суровые месяцы страшных бурь, они застывают на одном месте, да и то не везде. В чистокочевых районах, где казак совершенно не делает никаких заготовок фуража для скота, нет даже аулов-кыстау. Казак круглый год передвигается с места на место.

К этим формам мы прибавим еще административный аул, также передвигающийся с места на место. Административный аул обслуживает сезонные аулы, разбросанные по степи иногда на сто и полтора километра вокруг, среди бездорожья. Часто сезонный хозяйственный аул распадается на отдельные части степи, в поисках специальных кормов для скота. Отец остается с лошадьми на одном удобном пастбище. Сын уходит с верблюдами в другой район.

По старинке.

Невероятно трудно управлять степью. Формы расселения казаков напоминают сами по себе далекое прошлое, что никак не

похоже на современные формы жизни. Здесь жизнь течет медленно. Такое мероприятие, которое в нашем сельсовете проводится в два—три дня, здесь дойдет до отдельного хозяина через два—три месяца. Медлительность жизни накладывает свой отпечаток на все, и прежде всего на людей. Казак не понимает, как и зачем следует торопиться. Он наблюдает небесные светила и ход ветров. Он мыслит образами степи—перед ним медленно протекают картины природы, и ничто не возбуждает в нем торопливости, быстрого обдумывания своих дел. Кони пасутся перед ним, и он думает, куда пойдет через месяц с табуном.

Он даже не борется с природой, а покорно подчиняется ей. Вы видите это в формах его расселения. Он не умеет бороться с природой, ибо потому его никто не учил. Кругозор его мысли страшно ограничен.

Количество слов мало. Он поклоняется древней мудрости, которую приобрел через предания. Ему нужно мало, и он не ищет большего.

В этой стране теперь с немощными усилиями создается новая, культурная жизнь. Казакстан шагает через столетия отсталости, упадка, тьмы к новой жизни.

Встреча в степи.

Мне показалось тогда, что все, происходящее вокруг меня—сказка, которую разыгрывали передо мной чужие необыкновенные люди. Это было в ковильных пахучих степях за Челябинском, за Троицком, где-то очень далеко по пути на Кустанай. Я проезжал землями республики, именуемой Казакстаном. Было это года полтора назад.

Нас на пустынной степной дороге встретили казаки. Они ехали на полудиких конях. По степному обычаю они остановили нас и, не слезая с коней, стали расспрашивать, кто мы такие, откуда и куда едем, почему в Троицке кони и чай. Они вовсе не хотели нас обидеть, и никто из них не подозревал в нас хороших людей, но это—обычай, все подробно расспросить, это—закон.

Старый казак, одетый в темно-красный халат, с лицом медно-желтым и очень хитрым, прижимая черную руку к груди, торжественно предложил нам заехать к нему в юрту и откушать с ним вместе кумыс и биш-бармак. Я потом расскажу, что это за кушанье биш-бармак, а пока что надо было ехать к нему в гости, ибо, по обычаям страны, не хорошо отказаться. Я бы обидел человека в красном халате, а он так радушно звал под свой кров.

В гостях у бая.

В степи в бездорожье среди пушистого ковыля стояла юрта его. Нас встретили две жены хозяина. Они молча выслушали приказание своего господина. Мои сапоги ошупывал диковатый полуголый мальчишка. Здесь у приколов привязанные ходили жеребята. Парень, без дела лежавший на траве, отгонял вороных жирных кобыл. А дальше где-то в степи ходили табуны коней, гурты баранов и верблюды нашего хозяина.

(Продолжение следует).

ДЕЛЕГАЦИЯ УЕХАЛА В ГОСТИ К ЕВРЕЯМ-ЗЕМЛЕДЕЛЬЦАМ

ВЫСТУПИМ В 9 МДН ПРОТИВ НАЦИОНАЛЬНОЙ РОЗНИ

29 АПРЕЛЯ, ПРОВОЖАЕМАЯ СОТНЯМИ ПИОНЕРОВ И ШКОЛЬНИКОВ, С ТРЕХ МОСКОВСКИХ ВОКЗАЛОВ УЕХАЛА ВСЕСОЮЗНАЯ ДЕЛЕГАЦИЯ. СЕЙЧАС ОНА ВЫПОЛНЯЕТ НАКАЗ ИЗБРАВШИХ ЕЕ РЕБЯТ.
БУДЕМ ГОТОВЫ К ВСТРЕЧЕ ГОСТЕЙ—ДЕЛЕГАТОВ РЕБЯТ ЕВРЕЙСКИХ ЗЕМЛЕДЕЛЬЧЕСКИХ КОЛОНИЙ. ПОДГОТОВИМ ОТЧЕТНЫЕ ВЕЧЕРА НАШИХ ДЕЛЕГАТОВ.

В последнюю минуту ТЕЛЕГРАММЫ ОТ ДЕЛЕГАЦИИ

ГОРЯЧИЙ ПРИВЕТ С УКРАИНЫ ЧИТАТЕЛЯМ «ПИОНЕРСКОЙ ПРАВДЫ». В ПУТИ НА КРУПНЕЙШИХ ОСТАТКАХ ВСТРЕЧАЛИ МЕСТНЫЕ ПИОНЕРЫ. ПЕРЕПОЛНЕННЫЕ ПЛАТФОРМЫ ОГЛАШАЛИСЬ БОДРЫМИ ПРИВЕТСТВИЯМИ И ПОЖЕЛАНИЯМИ УСПЕХА РАБОТЕ ДЕЛЕГАЦИИ. ОСОБЕННО ТЕПЛО ВСТРЕТИЛА СТАНЦИЯ ЛОЗОВАЯ. РЕБЯТА ВЫШЛИ С ОРКЕСТРОМ И ФАКЕЛАМИ. ВЫСТУПИВШИЙ МЕСТНЫЙ ПИОНЕР ЗАВЕРЯЛ, ЧТО ДРУЖНЫМИ УСИЛИЯМИ МЫ СМОЕМ С СЕБЯ АНТИСЕМИТСКУЮ ГРЯЗЬ. МЕШКИ РАЗБУХАЛИ ОТ ПОДАРКОВ.

ПО ПРИЕЗДЕ В КРИВОЙ РОГ НАМЕТИЛИ ПЛАН РАБОТЫ. СЕГОДНЯ ЕДЕМ В СТАРОЕ ЕВРЕЙСКОЕ СЕЛО, СУЩЕСТВУЮЩЕЕ 70 ЛЕТ. ВЕЧЕРОМ СОСТОИТСЯ ВСТРЕЧА С КРИВОРОЖСКИМИ РЕБЯТАМИ. ЧУВСТВУЕМ СЕБЯ БОДРО.

Делегация.

СМОЛЕНСК И БОРИСОВ УСТРОИЛИ ГРАНДИОЗНУЮ ВСТРЕЧУ, МИНСК—ФАКЕЛЬНОЕ ШЕСТВИЕ И ВЕЧЕР ТРЕХ ПОКОЛЕНИЙ. ВЫЕЗЖАЕМ В КОЛОНИИ БОБРУЙСКОГО, ГОМЕЛЬСКОГО И МИНСКОГО ОКРУГОВ.

Белорусская группа.

ВЫЕЗЖАЕМ В КОЛОНИИ ХЕРСОНА. В НИКОЛАЕВЕ И ЗНАМЕНКЕ—БУРНАЯ ВСТРЕЧА. К НАМ ПРИСОЕДИНИЛИСЬ ЧЕТЫРЕ ДЕЛЕГАТА НИКОЛАЕВСКОГО ЗАВОДА ИМЕНИ МАРТИ.

Херсонцы.

В КУРСКЕ НАС ГОРЯЧО ВСТРЕЧАЛА ТЫСЯЧНАЯ ДЕМОНСТРАЦИЯ С МУЗЫКОЙ. ПОДНЕСЛИ ПОДАРКИ—ПЛУГ, БОРОНА, МЯЧ, КРОКЕТ. НА МИТИНГЕ ВЫСТУПАЛИ С ПРИВЕТСТВИЯМИ. С ОТВЕТНЫМ СЛОВОМ ВЫСТУПАЛ ДЕЛЕГАТ СОРМОВА.

Крымская группа.

СРОЧНО В МИНСК.

ВЫЕХАЛИ ИЗ МОСКВЫ АКМОЛИНСКИЕ ДЕЛЕГАТЫ, ЗАДЕРЖАННЫЕ РАЗЛИВОМ РЕК. ВСТРЕЧАЙТЕ.

МОСКВА ПРОВОЖАЕТ

Крупнейшие радиостанции Советского Союза служили одной цели: они разносили по городам и деревням интернациональное братство.

Ребята десятков национальностей протянули руки на дружбу. И китайский пионер Родриго, и цыганский школьник, и польская девочка, и ребята из Донбасса, Кавказа прокричали на весь Союз: «Добейте антисемитизм, рассказывайте правду о трудящихся евреях».

Вот смысл наказа, врученного радиослетом нашей делегации.

Делегатов нагрузили большими заданиями, и пионерская Москва хорошо, по-товарищески провожала их. На площади Курского вокзала в дружеском кольце провожающих отрядов 3 делегации—в Крым, Херсон и Кривой Рог.

Отряды подняли красные стяги, их наказы.

Лозунг-наказ базы НКПС коротко отдаёт команду:

«На решительную борьбу с антисемитизмом».

База «Возрождение» подхватывает ее:

«Долой антисемитизм», «Да здравствует братский союз национальностей!»

— Сколько вас пришло?
— Все, все.

Большинство отрядов пришло в полном составе. Ни одного дезертира. Все—участники объявленной нами войны антисемитизму.

Вот почему так мощно гремело «ур-р-р-а», когда показались передние ряды приближающейся к вокзалу делегации.

Митинг.

Закончила его пионерка Максимова, делегатка Северного Кавказа.

...Мы передаем искренний привет за все пожелания, произнесен-



Еврейские дети в ФЗУ.



Стенгазеты на еврейском языке.

Ленинград провождает

Город Ленина провожает своих делегатов. Колонны Выборгского, Петроградского, Василеостровского районов окружили вокзальную площадь.

Семь делегатов Ленинграда. Вот делегат Московского района Миша Андреев, а рядом с ним от петроградцев Таня Гудаква и от «Красного Выборгца» Дуся Иванова и Гриша Урыков.

... Мы убедимся, как нам врут антисемиты—враги рабочего класса. Еврей трудящийся, еврей пролетарий—наш друг. Еврей нэман, кулак—наш враг.

Пионеры «Красного Выборгца» бросили вызов на соревнование.

«Мы начали сбор средств для посылки летом новой делегации в еврейские колонии. Вызываем на решительную борьбу с антисемитизмом!»

Когда делегаты уселись в вагон, с площади и перрона доносились громкие крики прощания и приветствия.

Здесь. Мы выполним все возложенные на нас задачи. Мы знаем, что буржуазии выгодно использовать ссоры национальностей. Она ее разжигает. Мы ее потушим. Мы с гордостью выполним ваши наказания».

«Мы ждем вас»,—ответили ей. Площадь Белорусского вокзала. Провожают белорусскую делегацию.

За успешную работу делегации—взлетает ракета.

Ракета шипит, жужжит (сотни пионерских голосов), разгорается ярче (ладошами о колени), и, наконец, оглушительно взрывается: «Обрушимся грозно против национальной розни».

А когда делегаты уселись в вагоны, под перронными крышами раздался призывный звук горна.

Это пришли отряды 1-й Образцовой типографии. Они выстроились длинной шеренгой вдоль поезда и дали последние указания делегации Замоскворечья. Поезд прошел мимо красногустучных рядов и увез делегацию.

На тысячи километров протянется наша дружба. Представители советских ребят повезли пролетарскую дружбу своим товарищам—евреям земледельцам.

Сергей.

*) См. «П. П.» № 51.

ПЕРЕКЛИЧКА ЗА КОЛХОЗЫ И ВЫСОКИЙ УРОЖАЙ

СОЗДАДИМ ДРУЖИНЫ ПО ПРОТРАВЛИВАНИЮ СЕМЯН

К бою готовы!

ОТВЕЧАЕМ АЛЕКСИНЦАМ.

Пионеры и школьники Нахомовского района, Тульской губернии, дружно откликнулись на **СОРЕВНОВАНИЕ В БОРЬБЕ ЗА УРОЖАЙ**, на которое вызвали нас через «Пионерскую Правду» алексинские пионеры.

Товарищи алексинцы! Мы **ПРИНИМАЕМ ВАШ ВЫЗОВ** на соревнование в борьбе за урожай и обещаем вам сделать весной следующее:

Заведем три гнезда породистых кур для распространения их в деревне.

Создадим два питомника плодовых и простых деревьев.

При пионерских отрядах организуем кружки по борьбе с вредителями полей, огородов и садов. Вести работу не только на пионерских и школьных участках, но и в крестьянских хозяйствах.

Пяти пионерским отрядам взять шефство над крестьянскими огородами у крестьян-бедняков.

Делать исследование всхожести семян, вести сортирование и протравливание формалином семян у родителей и бедняков.

Там, где есть при школах и отрядах сады, вести уход за ними.

В бой за урожай—всегда готовы!

Новиков.

Вызываем москвичей

Пионеры Самарского округа вызывают пионеров и школьников Московского уезда на социалистическое соревнование по походу за урожай и коллективизацию.

Самарские ребята обещают москвичам за весну и лето сделать вот что:

1. Помочь беднякам и семьям красноармейцев отсортировать и протравить формалином свои семена перед посевом.

2. Организовать при всех райбюро опытно-показательные коллективные пионерские огороды.

3. Собрать 435 рублей на покупку трактора «Пионер» для комсомольской тракторной колонны.

4. Организовать районные детские дружины по борьбе с вредителями полей, садов и огородов.

5. Каждому отряду и школе устроить праздники древонасаждения и первой борозды.

В поход за урожай и на помощь комсомолу, московские пионеры, будьте готовы!

Самарское ОКР. Б. Ю. П.

Ленинские грядки

Наш турдейский отряд юных пионеров им. Розы Люксембург, Тульской губ., Ефремовского р-на, решил на своем опытно-показательном участке устроить **ЛЕНИНСКИЕ ГРЯДКИ**.

На ленинских грядках мы для опыта посеем лекарственные травы и нормовые корнеплоды, землю под которые удобрим золой. Посадку думаем произвести по удобренной и не удобренной (контрольной) грядкам.

Своими опытами на огороде мы покажем крестьянам, какую большую пользу для урожая приносит зола.

И. Кудрявцев.

Задание 1929 года—повысить урожайность на три процента. Покажем всеосоюзному слету, как мы помогаем родителям выполнить это задание правительства.

Займемся шелководством

Ташкентские пионеры прислали в отряд кишлака (деревни) Куйлюк, в Узбекской республике, 77 грамм шелковичной грены. В куйлюкском пионеротряде 68 пионеров и каждый из них берет за себя выкармливать шелковичных червей.

А пионерский отряд им. Погины, при тресте «Туркшелек», в г. Ташкенте, взял 80 грамм грены и будет вести показательную выкормку шелковичных червей.

Деткор.



Кружечный сбор в пользу МОПР в Москве.

ШЕФСТВО НАД БЕДНЯЦКИМ ХОЗЯЙСТВОМ

На уроках биологии и физики мы, ученики и пионеры Александровской школы второй ступени, Белгородского округа, получили знания о правильном ведении сельского хозяйства и об уходе за хлебными и огородными растениями.

Свои сельскохозяйственные знания наши ребята решили начать немедленно проводить в жизнь с этой же весны.

Для этой цели мы на днях **ВЗЯЛИ ШЕФСТВО НАД ХОЗЯЙСТВОМ КРЕСТЬЯНИНА-БЕДНЯКА**. Наши пионеры и школьники заключили с одним бедняком договор, по которому ребята дали следующие обязательства:

1. Оказывать бедняку агрономическую помощь.

2. Бесплатно снабжать его сельскохозяйственной литературой, газетами и журналами, имеющимися в школе.

3. В случае необходимости вызывать ветеринарного врача и агронома в хозяйство бедняка.

4. Оказать посильную практическую помощь бедняку силами учащихся и пионеров.

5. Если нужно будет, вести переговоры с соответствующими организациями по вопросам улучшения хозяйства бедняка.

Со своей стороны крестьянин-бедняк согласился выполнять все свои работы по сельскому хозяйству, животноводству и доводству так, как будет ему советовать наша школа и агроном.

В. Складов.

КУПИМ ТРАКТОР

У нас на сборе отряда «Юный Строитель» (г. Ростов-на-Дону) вожатый предложил ребятам:

— Ребята! Давайте обсудим, что это за посевная кампания и каковы наши задачи в походе за урожай.

Ребята охотно выступали. Вопросы борьбы за урожай их сильно заинтересовали. Посыпалось много предложений о том, как лучше помочь нашим деревенским подшефникам.

После долгих обсуждений ребята приняли ряд предложений:

— Написать плакаты о подго-

товке к севу для подшефной деревни.

— Собрать как можно больше агрономической литературы.

— Выписать несколько экз. газеты «Ленинские Внушата» и «Пионерская Правда».

Решено устроить платный киноутренник, а собранные деньги отдать на покупку трактора «Ленинские Внушата».

Готовимся к выезду в деревню для помощи по протравливанию семян формалином перед посевом.

П. Курганов.

ОРГАНИЗУИ ПРОТРАВКУ

Протравливание семян формалином перед посевом лучше всего делать организованным порядком. Вот что при этом пионерам и школьникам надо предусмотреть.

Прежде всего следует наметить, где будет пункт по протравке зерна. Лучше всего устраивать пункт для протравливания при школе, избе-читальне, сел.-хоз. кружке, в колхозе или совхозе. Как со школой, так и с другими организациями нужно заблаговременно об этом договориться.

Затем ребятам следует выделить из своей среды двоих или троих товарищей, которые должны опросить всех крестьян своей деревни, кто из них будет протравливать семена и в каком количестве. Их ответы нужно записать в тетрадку так: имя, отчество и фамилия домохозяйина и число центнеров или килограммов зерна, которое тот будет протравливать.

Когда будет известно, какое количество семян подлежит протравливанию, следует подсчитать, сколько требуется приобрести формалина.

Как это сделать? Очень легко. **НА 15 ЦЕНТНЕРОВ ЗЕРНА НУЖЕН 1 КИЛОГРАММ ФОРМАЛИНА**. Если деревня решила протравить, скажем, 75 центнеров зерна, то для этого нужно 5 килограмм формалина.

Где можно приобрести формалин? В местном кредитном товариществе. Стоит он на месте, примерно, 1 р. 40 коп. кило.

Зная количество семян, подлежащих протравливанию, коли-

чество потребного формалина, и его цену, нетрудно подсчитать, сколько и с кого собрать денег на покупку этого формалина.

Сбор денег и покупку формалина лучше сделать при участии взрослых.

Когда формалин будет приобретен, нужно решить как делать протравливание семян. Если семян много, лучше при протравливании поливать их раствором формалина. При небольшом количестве семян протравливание можно делать в кадке, подыскать которую следует заблаговременно.

К протравливанию семян формалином нужно приступать **ТОЛЬКО ПЕРЕД САМЫМ ПОСЕВОМ** и под руководством взрослых.

Беднякам, вдовам, безлошадникам и семьям красноармейцев надо протравливать семена в

первую очередь и, по возможности, бесплатно.

Для большей успешности в работе, надо, чтобы каждый пионер и школьник заранее **УГОВОРИЛ СВОИХ РОДИТЕЛЕЙ** протравить семена перед посевом.

Потом следует написать несколько коротеньких листовок и ярких лозунгов о том, какую пользу дает протравливание семян, и расклеить их в деревнях на видном месте. Листовки должны заканчиваться призывом ко всем гражданам—обязательно протравливать семена. Только **ПОГОЛОВНОЕ** протравливание **ВСЕМИ** своих семян избавит посевы от заразы головневой пылью!

За всеми справками и указаниями по вопросу о протравливании семян обращайтесь к местному участковому агроному.



У. парников.



Собирают урожай картофеля.

Боевые вести с полей

* **СЕМЕНА БЕДНЯКУ** для посева закупают ученики и пионеры бедняковской школы второй ступени при станции Поварово. Деньги на семена ребята собрали в складчину.

А. Семенова.

* **ВСЕ СЕЛО** убедили отсортировать свои посевные семена пионеры и школьники с. Сербилова, Иваново-Вознесенск. губ., Юр.-Польск. уезда. Ребята испытывали всхожесть крестьянских семян, вывешивали по селу таблицы об их качестве и необходимости сортирования и помогали беднякам сортировать семена.

М. Тихонравов.

* **ОБОХОД ВСЕХ ДВОРОВ** производят пионеры села Пажга, Сысол. у., области Коми, в целях агитации среди крестьян за обязательное протравливание всеми своих семян формалином перед посевом.

Н. Муравьев.

* **ДЕНЬГИ НА ТРАКТОР** для колхоза собирают школьники станции Бирзула путем устройства воскресников. В школьной мастерской ребята делают сапы и грабли для своего подшефного села.

М. Кударенко.

* **КОНКУРС НА ЛУЧШИЙ ОТРЯД** по проведению похода за урожай объявило каракольское (Киргизская республика), кантонное (окружное) бюро юных пионеров. Выделены ценные премии.

А. Назимов.

* **20 ПОКАЗАТЕЛЬНЫХ** участков и 8 огородов организовали пионеры г. Нового-Чарджуя, в Туркменской республике. А пионеры Старого Чарджуя устроили образцовую выкормку шелковичных червей.

Юмакаев.

* **КРУЖОК ОГОРОДНИКОВ** создали пионеры деревни Усолец, Красно-Быковского уезда, Нижегородской губернии.

Смирнов.

* **СОБИРАЮТ ДЕНЬГИ** на покупку трактора для колхоза пионеры и школьники г. Киева и Ростова-на-Дону.

* **«ПОХОД ЗА УРОЖАЙ»** устроили в деревню пионеры первого отряда г. Чухлома, Костромск. губ. Ребята в деревне был поставлен спектакль, показана живая газета, проведен митинг крестьян за урожай и продано 40 книг по сельскому хозяйству.

Г. Таганов.

РАБОТА ВЕТРА

Ветер, бродяга, куда ты летишь?
 Что ты тревожишь полденную тишь?
 Ветер торопится, ветер спешит,
 В лес залетает, в деревьях шумит.
 Стали деревья ронять семена,
 Ветер несет их, как лодку волна:
 Где ни уронит—на поле, в лесок,—
 Вскочит весной зеленый росток.

Ветер торопится, ветер спешит,
 Сено мужик на лугу ворошит.
 Ветер подсушит его без труда,
 Если не высушит, будет беда:
 Сено сопреет и скот перемрет,—
 Прелого сева скотина не жрет.

В ветряной мельнице спят жернова,
 Вдруг за телегами смята трава;
 Спят на траве, развалиясь, мужики,

В ряд, до дверей навалили мешки.
 Ветер торопится, ветер спешит,
 Вздрогнули крылья, и жернов скрипит.
 Эй, мужички, просыпайтесь скорей!
 Вертятся крылья быстрее и быстрее...
 Сыпьте зерно, подставляйте мешки,
 Будет вам на зиму вдоволь муки.
 Ветер торопится, ветер спешит,
 Парусник по морю быстро бежит:
 Ждет его город уж несколько дней,—
 Надо надуть паруса поспешней.
 Волны недаром бегут за кормой,—
 Много товаров везет он домой...
 Ветер, куда же летишь ты, куда?
 Скоро ли ты отдохнешь от труда?
 Ветер торопится, ветер не ждет,—
 Всюду на свете работа идет.
 Деткор Х.

Самодельный фотоаппарат

Найди объектив

Нет такой вещи, которую нельзя было бы сделать. Тем паче такую, как фотографический аппарат. Надо иметь только немного терпения, больше настойчивости и много аккуратности.

Материалы и инструменты всегда найдете у себя в комнате или в сарае. Одно только придется вам поискать или даже купить, это—объектив. Остальное же, как фанеру, клей, конец проволоки, кусочки жести, лоскуток бархата, полоску кожи, перочинный ножик, лобзик—все это такие вещи, которые, если даже не найдутся у себя, то их можно найти у товарища.

Прежде всего достаньте объектив. Проще говоря, отыщите ненужные очки, бинокль, подзорную трубу или просто увеличительное стекло. Если найдете сломанный бинокль или подзорную трубу, разберите их и возьмите из середины такое стеклышко (оно называется линзой), которое будет иметь одну сторону плоскую, а другую—выпуклую. Можно взять и вогнуто-выпуклое, а в крайнем случае и

двойно-выпуклое. То-есть такое, которое выпукло с обеих сторон.

Поперечный размер (диаметр) линзы не играет важной роли,

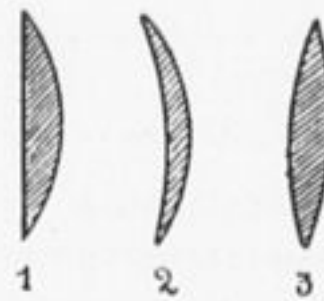

1. Такую линзу иметь лучше всего: плоско-выпуклая.
2. Хуже: вогнуто-выпуклая.
2. Хуже всего: двойно выпуклая.

поэтому можно взять линзу с диаметром, примерно от 2,5 до 3 сантиметров.

Если вам не удастся отыскать какой-нибудь линзы у себя в хламе, то пойдите в мастерскую, где чинят и продают очки, и купите там монокуляр диаметром 3—4½ см. или очечное стекло.

Теперь, когда вы будете иметь такую линзу, определите ее главное фокусное расстояние. Но для того, чтобы определить фокусное расстояние, надо знать, что это такое.

Не раз, конечно, вы в прекрасный солнечный день, имея увеличительное стеклышко, прожигали им бумагу. Это делалось так: брали вы в одну руку клочок бумаги, в другую свое стеклышко и начинали его то приближать, то удалять от бумаги. При чем все это делалось как раз против солнца. Здесь происходило следующее. Все лучи солнца, которые проходили через увеличительное стекло собирались им в один небольшой кружок, изображающий солнце, и лучи таким образом преломленные, зажигали бумагу.

Но бумага зажигалась именно тогда, когда изображение солнышка на бумаге было четче всего. Четкость же, в свою очередь, зависела от расстояния, на

котором находилось увеличительное стекло от бумаги.

Теперь возьмите кусочек картона, укрепите его на стенке против окна, получите на нем резкое изображение солнца, и когда вы этого достигнете, то постарайтесь возможно точнее измерить в миллиметрах расстояние от линзы до картона. Расстояние это и называется фокусным расстоянием, которое нам непременно нужно узнать, чтобы правильно построить аппарат.

Простой ящик

Сам аппарат это не что иное, как простой ящик. Никаких колесиков, винтиков и пр. внутри его нет.

Одному только непременно условию должен отвечать этот ящик. Именно тому, что свет никоим образом, кроме как через линзу, в ящик проникать не должен. Никакие щели, никакие дырочки в стенках и в дверце аппарата недопустимы, а следовательно, работа должна быть сделана аккуратно.

Это запомните! Но какие же размеры должен иметь этот ящик? Это прежде всего зависит от размера пластинки, на которой вы будете снимать, и от фокусного расстояния линзы.

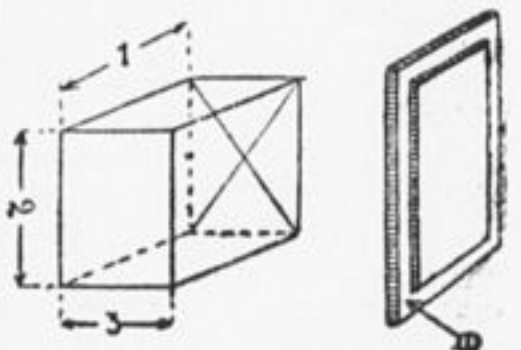

1. Внутренняя длина равняется фокусному расстоянию плюс 4 мм.
2. Внутренняя высота равняется длинной стороне пластинки плюс 2 мм.
3. Внутренняя ширина равна короткой стороне пластинки + 2 мм.

1. Кайма шириной равна толщине стенок аппарата. Вырезать бархатом.

Лучше всего сделать аппарат для пластинок 6×9 см. Они и стоят недорого и снимки получаются достаточно большие.

Прежде всего определим, какой длины должен быть аппарат. Скажем, вы уже узнали, что фокусное расстояние вашей линзы равно 100 миллиметрам. Значит пластинку нужно поставить от объектива на расстоянии 100 миллиметров, чтобы получить четкое изображение на ней.

Но сам аппарат лучше сделать немного длиннее (внутренний размер) этого расстояния, например, на 4 миллиметра. Для чего это нужно, вы узнаете позже.

(Продолжение следует).

Отв. редактор В. Лядова.
 Издательство «Правда» и «Беднота».

КАК ТАЛОНЫ ЗА ГРАНИЦУ УЕХАЛИ.

(Продолжение. Смотри «П. П.» № 46).

Сеня явился
 К французским ребятам,
 Но опечален
 Весьма результатом:
 Мало французский
 Знаком пионер
 С жизнью ребят
 Наших в СССР.
 Сеня сказал им,
 Французским владея:
 Надо вам с нами
 Связаться теснее!
 — Мы с удовольствием,—
 Слышит в ответ,
 — Только от вас
 У нас сведений нет.
 Не забывайте нас,
 Чаще пишите.
 Связь с пионером



Французским крепите!
 — Ладно, ребятам
 Я так и скажу.
 Где наш полпред здесь?
 — Идем, провою!
 Снова к полпреду
 Стучится он скромно,
 Друг-пионер
 Ожидает в приемной.
 Снова с улыбкой
 Выходит полпред:
 — Были Левинские?
 — Были, но нет!
 — Где ж они нынче?
 — В Италии, в Риме!
 Что тебе надо от них?
 Расскажи мне!
 Сеня волненья
 Не смог превозмочь,
 Тяжко вздохнул он
 И выбежал прочь.
 — Эй, не печалься,
 Добьемся мы цели,
 Служит отец мой
 Матросом в Марселе.—
 Так ему спутник
 Его говорит.
 — Он тебе живо
 В беде пособит.
 Вот тебе к папе,
 Товарищ, записка.
 Вот уже гавань
 Марсельская близко.—
 Передал Сеня
 Записку—и вот
 В Геную с Сеней
 Плывет пароход.

Генуя—гавань
 Италии жаркой.
 С виду там весело,
 Пышно и ярко,
 Но в трудовые
 Кварталы войди—
 Горе и гнев
 У рабочих в груди.
 Стонут они
 Под фашистской пятою.
 Грош трудовой
 Достается им с бою.
 Сеня пробрался
 В рабочий квартал,
 Быстро с рабочими
 Связь завязал.
 Вот на тележке,
 Ослом запряженной,

В грустные думы свои
 Погруженный
 Грузчик по делу



Отправился в Рим.
 Сеня поехал туда
 Вместе с ним.

ХРИСТА НИКОГДА НЕ БЫЛО

Христианские проповедники утверждают, что праздник пасхи установлен церковью в память страдания, смерти и чудесного воскресения Христа, точно так же, как установлены и другие праздники в память тех или иных событий из его жизни. Все это—явный абсурд. Христос никогда не жил на земле, как и все еврейские и языческие боги.

ДОХРИСТИАНСКИЕ ХРИСТЫ И БОГОРОДИЦЫ.

«Христос», «спаситель» вообще в древности были распространенные прозвища. Между про-



«Богородицы» разных религий.

чим так называли языческие народы и в частности римляне своих императоров-эксплуататоров, притеснителей и палачей. В честь римского императора Августа за 10 лет до так называемого рождества христового была составлена хвалебная песнь, в которой есть такие места:

«Тот день, день его рождения, преобразил весь мир. Этот муж послан нам и будущим поколениям как спаситель. Его появление оправдало предчувствие оц-

нов».

ЯЗЫЧЕСКИЕ УМИРАЮЩИЕ И ВОСКРЕШАЮЩИЕ БОГИ.

И самая пасха праздник совсем не только христианский. Не самими христианами придумана и легенда о страданиях, смерти и воскресении Христа.

Большее всего христианская легенда о воскресении совпадает с египетской легендой смерти и воскресения бога Озириса и финикийского бога Адониса.

ОЗИРИС И ХРИСТОС.

Озирис, как и Христос, родился от Изиды, которая так же, как и «дева» Мария «никогда не знала мужа». Он прожил на земле 28 лет, проповедывал, учил, творил чудеса, потом был «предан», убит, на пятый день «воскрес» и вознесся на небо, где сел по правую сторону своего отца бога, чтобы судить живых и мертвых.

Египтяне и праздновали «воскресение» Озириса почти точно так же, как и христиане празднуют теперь «воскресение» Христа. Они носили траур, молились, служили погребальным службам, постились, а потом у них начинались всеобщее ликование и пьянство. До сих пор сохранилось древне-египетское изображение «плащаницы» Озириса, сходной с христианской плащаницей. Плащаница эта участвовала в церемониях смерти и воскресения Озириса.

ХРИСТИАНСКОЕ ЯЗЫЧЕСТВО.

Ясно отсюда, что ничего нового в христианской пасхе нет, что нет вообще никакой разни-



Египетский бог Озирис.

цы в обрядах между христианством и язычеством, на которое так нападают христианские богословы.

Евг. Сокол.

Слушайте!!! Слушайте!!! Слушайте!!!

Первый майский талон будет напечатан 14 МАЯ и можно еще успеть принять участие в **БОЛЬШОЙ ЛОТЕРЕЕ**

„Пионерской ПРАВДЫ“

РАЗЫГРЫВАТЬСЯ БУДУТ:
 велосипеды!!! Прозрачные фонари!!!
 Столярные, рыболовные принадлежности!!!
 Игры!!! Учебные пособия!!! и много других интересных вещей!!!

Участвовать будут подписчики на МАЙ-ИЮНЬ.
 Подписка принимается в Гл. Конторе Издательства „ПРАВДА“ и „БЕДНОТА“—Москва, 9, Тверская, 48, во вст. отд. „Правды“ и почт. конторах.

